

ATLAS Teamwork: ATLAS Teamwork:

AR 85

AR 35/35 Super



Poids de service 2500 kg / 2875 kg
 Puissance 24,6 kW (33,5 CV) / 29,4 kW (40 CV)
 Capacité 0,34 m³ / 0,40 m³

AR 40



Poids de service 3300 kg
 Puissance 29,4 kW (40 CV)
 Capacité 0,50 m³

AR 50



Poids de service 3950 kg
 Puissance 42 kW (57 CV)
 Capacité 0,70 m³

AR 60



Poids de service 4650 kg
 Puissance 47,5 kW (65 CV)
 Capacité 0,85 m³

AR 65 Super



Poids de service 4800 kg
 Puissance 51,3 kW (70 CV)
 Capacité 0,80 - 1,00 m³

AR 75



Poids de service 5600 kg
 Puissance 55 kW (75 CV)
 Capacité 1,00 m³

AR 75 S



Poids de service 6000 kg
 Puissance 55 kW (75 CV)
 Capacité 0,80 m³

AR 80



Poids de service 5750 kg
 Puissance 59,3 kW (81 CV)
 Capacité 1,00 m³

AR 85



Poids de service 6700 kg
 Puissance 71,2 kW (97 CV)
 Capacité 1,30 m³

AR 95/95 Super



Poids de service 7900 kg / 8100 kg
 Puissance 74,9 kW (102 CV) / 92 kW (125 CV)
 Capacité 1,40 - 1,60 m³

Données sans engagement. Sous réserve de modifications de construction.

ATLAS
WEYHAUSEN

ATLASWEYHAUSEN GmbH
 Maschinenfabrik
 Visbeker Straße 35
 D-27793 Wildeshausen
 Téléphone +49 (0)44 31/981-0
 Télécopie +49 (0)44 31/981-225
 www.radlader.com

01/2010



- Construction recyclage, mouvement de matériel construction des routes
- Poids de service: 6700 kg
- Puissance: 71,2 kW

ATLAS
WEYHAUSEN

FICHE TECHNIQUE AR 85

Engine

Marque: moteur diesel Deutz TCD 2011 L04W
 Refroidissement: eau
 Puissance***: 71,2 kW (97 CV)
 à 2300 min⁻¹
 Couple de rotation maximal: 333 Nm à 1600 min⁻¹
 Cylindrée: 3619 cm³
 Nombre de cylindres: 4 en ligne
 Installation électrique:
 Tension de service: 12V
 Batterie: 12V/ 100 Ah
 Génératrice à courant triphasé: 14V/95 A
 Démarreur: 12V/2,3 kW

Entraînement de roulement

- Propulsion hydrostatique avec coupure de pression et circuit fermé pour toutes les roues
- Gammes de vitesses valables pour les pneus standard:
Vitesse de travail 0–6,5 km/h
Vitesse de route 0–20 km/h
Version grande vitesse en option 0–40 km/h
- 1ère et 2ème vitesses hydrauliques embrayables sous charge, ainsi que marche avant/arrière
- Commande de marche avant/arrière et des gammes de vitesse par un seul levier (Joystick ATLAS)
- Entraînement par l'accélérateur et la pédale extra lente pour une répartition optimale de la puissance hydraulique de poussée et de levage

Essieux

Essieux rigides avec réduction planétaire dans les moyeux de roue. Blocage du différentiel à 100 % dans les essieux avant et arrière, peut être actionné électriquement.

Freins

Frein de service: frein à disques multiples à bain d'huile agissant sur les quatre roues. Fonction de freinage supplémentaire agissant sur les quatre roues par la pédale d'approche lente et la transmission hydrostatique.

Frein de stationnement: frein négatif à accumulation agissant sur les quatre roues. Le frein à accumulation est automatiquement activé lorsque le moteur s'arrête.

Direction

- Direction articulée centrale, entièrement hydraulique
- Roues avant et arrière tournent toujours dans une trace
- Braquage de direction de chaque côté 40°, mouvement pendulaire ±12° dans l'arrière-train
- Pression d'hydraulique de direction: 175 bar.
- Propriété de braquage en cas d'urgence

Installation hydraulique

- Pompe à engrenage pour l'hydraulique de chargement et de direction
- Soupape de priorité (de direction) favorisant la direction
- Frein de descente dépendant de la charge
- Deux cylindres de travail et deux cylindres de levage
- 3ème section hydraulique en série
- Hydraulique de chargement commandée hydrauliquement par commande pilote et actionnée par Joystick ATLAS (position flottante incluse)
- Pression hydraulique: 225 bar
- Refoulement de la pompe: 69 l/min

Dispositif de chargement

- Châssis de benne robuste à cinématique Z avec une force d'arrachement élevée
- Changeur rapide hydraulique
- Actionnement de toutes les fonctions par Joystick ATLAS
- Mouvement parallèle lors de l'utilisation des fourches à palettes
- Retour automatique de la benne en position de fouille
- Verrouillage selon le code de la route allemand pour marche sur route

Lever 6,0 s
 Abaisser 4,1 s
 Basculer 1,2 s

Équipement en série

- Rétroviseurs extérieurs escamotables
- Lunette arrière chauffée
- Accès libre des deux côtés
- Commande à un seul levier (ATLAS Joystick)
- Indicateur des gammes de vitesses, marche en avant et arrière
- Éclairage selon StVZO (régulation allemande)
- Siège du conducteur réglable dont l'accoudoir droit est ajustable
- Chauffage par eau de moteur avec échangeur de chaleur et soufflerie à 4 vitesses
- Ventilation du pare-brise réglable
- Cabine ROPS, anti-sonique
- Lave-glaces à l'avant et à l'arrière
- Pare-soleil, plafonnier, patère, espace de rangement
- Colonne de direction réglable en continu
- Vitres panorama teintées protégeant de la chaleur
- Indicateurs pour pression d'huile, chaleur du moteur, température d'huile hydraulique, niveau de charge de la batterie, frein de stationnement, filtre à air
- Tableau de bord central avec indicateurs pour préchauffage, température du moteur, niveau du réservoir, compteur d'heures de marche

Options

- 4ème section, avant ou arrière
- Dispositif d'amortissement
- Installation d'aller lentement
- Version grande vitesse

- Dispositif de levage allongé
- Manette d'accélérateur
- Clapets de sécurité
- Robinet de batterie
- Anticorrosif
- Vernissages et huiles spéciales
- Attelage de remorque
- Sièges chauffés à suspension pneumatique
- Joystick avec roue à molette (seulement avec ADS)
- Chauffage auxiliaire, cabine de confort
- Système diagnostique ATLAS (ADS) pour surveiller les fonctions de la chargeuse; système antivol électronique inclus
- Strapontin
- Radio
- Gyrophare
- Portes avec fenêtres coulissantes
- Système antivol codé

Options supplémentaires sur demande

Pneus

Standard:
405/70 R 24 EM – Pneus d'engins de chantier pour sols glaiseux, sable, gravier, asphalte, routes, horticulture-paysagisme

Pneus spéciaux:
460/70 R 24 XMCL – Pneus d'engins de chantier pour sols glaiseux, sable, gravier, champs et pâturages, routes revêtues

Autres pneus disponibles sur demande

Charges en œuvre

Diesel: 120 l
 Huile hydraulique: 86,0 l
 Huile du moteur: 11,0 l
 Essieu avant: 4,5 l
 Essieu arrière: 4,2 l
 Boîte de vitesses: 2,5 l
 Réfrigérant 11,0 l

Caractéristiques d'exploitation

Capacité de la pelle selon SAE: 1,3 m³
 Écartement des roues: 1640 mm
 Rayon de braquage, extérieur: 4660 mm
 Puissance d'arrachement: 6800 daN
 Poussée: 5700 daN
 Charge de basculement, tendue: 5408 kg
 Charge de basculement, fléchie*: 4798 kg
 Puissance de levage au sol: 6000 daN
 Poids de service: 6700 kg

Caractéristiques d'exploitation avec fourches à palettes (écart de charge 500 mm)*:

Charge de basculement statique, fléchie et tendue: 3925 kg
 Puissance de levage: 5100 daN
 Charge utile sur terrain plan 80%**: 3140 kg
 Charge utile sur terrain accidenté 60%***: 2355 kg

* Le déplacement de charges ne doit se faire qu'à proximité du sol.

** Selon ISO 8313 et EN 474-3.

*** Selon ISO 14396, EU RL97/68/EC.

Poids spécifiques

Matériaux Poids (t/m³)

Construction

Béton	1,9
Sol (sec)	1,5
Sol (mouillé)	2,0
Roc (brisé)	2,4
Granit	1,8
Pierre à chaux	1,6
Cailloux (secs)	1,9
Cailloux (mouillés)	2,1
Terre glaise	1,7
Mortier	2,2
Sable (sec)	1,9
Sable (mouillé)	2,1
Grès	2,4
Schiste	2,2
Bourbe	2,1
Pierres concassées	1,5
Sel	1,3
Argile	1,6
Ciment	1,7
Brique (empilée)	1,8

Industrie

Cendre	0,7
Lignite (briquette)	0,8
Fer	7,8
Minerai de fer	2,3
Verre (brisé)	1,9
Coke	0,4
Bois	0,8
Charbon	1,2
Papier	0,9
Scories (sable)	1,0
Scories	2,7

Horticulture, agriculture

Fruits (betteraves, etc.)	0,7
Céréales	0,6
Foin	0,3
Potasse	1,1
Compost	1,0
Farine	0,5
Marne (mouillée)	2,3
Tourbe (mouillée)	1,1
Tourbe (sèche)	0,4
Engrais	1,0

Caractéristiques techniques avec godet standard.

AR 85

A	5650
B	2800
B ₁	2035
C	4440
C ₁	3520
C ₂	2700
D	40
E	740
F	510
G	2280
H	2050
I	2250
R	2072
R ₁	4234

Dimensions en mm

α 40°

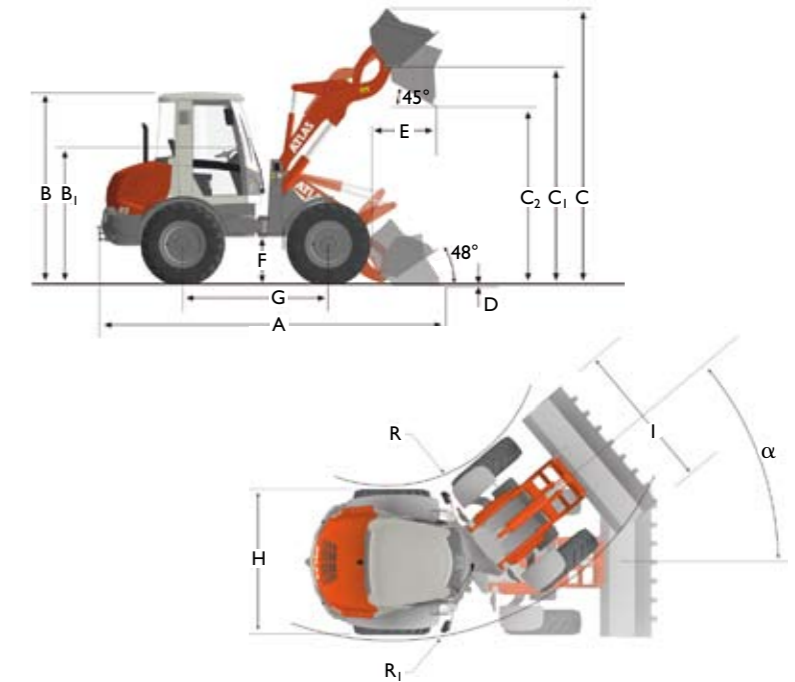

Caractéristiques techniques avec fourches à palettes.

AR 85

A	5750
B	2800
B ₁	2035
C	3765
C ₁	3310
C ₂	1605
D	60
E	450
E ₁	1170
E ₂	580
F	510
G	2280
H	2050
I	1030
R	2072
R ₁	4234

Dimensions en mm

α 40°

