

# ATLAS Teamwork: ATLAS Teamwork:

## AR 35/35 Super



Poids de service 2500 kg / 2875 kg  
 Puissance 24,6 kW (33,5 CV) / 29,4 kW (40 CV)  
 Capacité 0,34 m<sup>3</sup> / 0,40 m<sup>3</sup>

## AR 40



Poids de service 3300 kg  
 Puissance 29,4 kW (40 CV)  
 Capacité 0,50 m<sup>3</sup>

## AR 50



Poids de service 3950 kg  
 Puissance 42 kW (57 CV)  
 Capacité 0,70 m<sup>3</sup>

## AR 60



Poids de service 4650 kg  
 Puissance 47,5 kW (65 CV)  
 Capacité 0,85 m<sup>3</sup>

## AR 65 Super



Poids de service 4800 kg  
 Puissance 51,3 kW (70 CV)  
 Capacité 0,80 - 1,00 m<sup>3</sup>

## AR 75



Poids de service 5600 kg  
 Puissance 55 kW (75 CV)  
 Capacité 1,00 m<sup>3</sup>

## AR 75 S



Poids de service 6000 kg  
 Puissance 55 kW (75 CV)  
 Capacité 0,80 m<sup>3</sup>

## AR 80



Poids de service 5750 kg  
 Puissance 59,3 kW (81 CV)  
 Capacité 1,00 m<sup>3</sup>

## AR 85



Poids de service 6700 kg  
 Puissance 71,2 kW (97 CV)  
 Capacité 1,30 m<sup>3</sup>

## AR 95/95 Super



Poids de service 7900 kg / 8100 kg  
 Puissance 74,9 kW (102 CV) / 92 kW (125 CV)  
 Capacité 1,40 - 1,60 m<sup>3</sup>

Données sans engagement. Sous réserve de modifications de construction.

**ATLAS**  
WEYHAUSEN

ATLAS WEYHAUSEN GmbH  
 Maschinenfabrik  
 Visbeker Straße 35  
 D-27793 Wildeshausen  
 Téléphone +49 (0)44 31/981-0  
 Télécopie +49 (0)44 31/981-225  
 www.radlader.com

01/2010

## AR 75 S

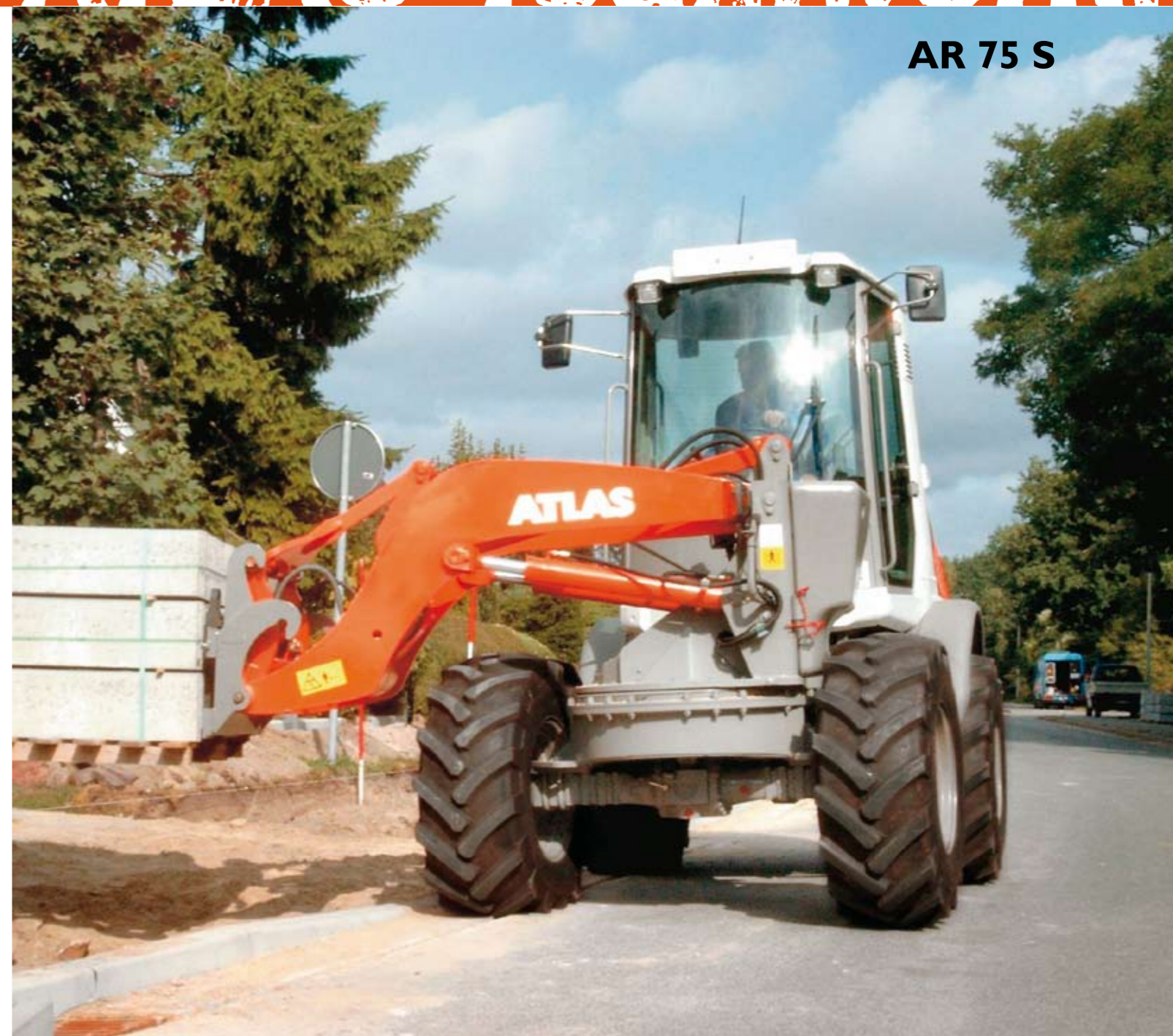

- Construction, recyclage, mouvement de matériel, construction des routes, mouvement des charges lourdes, facile à manoeuvrer
- Poids de service: 6000 kg
- Puissance: 55 kW

**ATLAS**  
WEYHAUSEN

## FICHE TECHNIQUE AR 75 S

### Moteur

Marque: moteur diesel Deutz TD 2011 L04  
 Refroidissement: huile/air  
 Puissance<sup>\*\*\*</sup>: 55 kW (75 CV) à 2400 min<sup>-1</sup>  
 Couple de rotation maximal: 240 Nm à 1600 min<sup>-1</sup>  
 Cylindrée: 3243 cm<sup>3</sup>  
 Nombre de cylindres: 4 en ligne  
 Installation électrique:  
 Tension de service: 12V  
 Batterie: 12V/ 100 Ah  
 Génératrice à courant triphasé: 14V/80 A  
 Démarreur: 12V/2,3 kW

### Entraînement de roulement

- Propulsion hydrostatique avec coupure de pression et circuit fermé faisant effet pour toutes les roues
- Gammes de vitesse valables pour les pneus standard:  
 Vitesse de travail 0–6,5 km/h  
 Vitesse de route 0–20 km/h  
 Version grande vitesse en option 40 km/h
- 1<sup>ère</sup> et 2<sup>ème</sup> vitesses hydrauliques embrayables sous charge, ainsi que marche avant/arrière
- Commande de marche avant/arrière et des gammes de vitesse par un seul levier (Joystick ATLAS)
- Entraînement par l'accélérateur et la pédale extra lente pour une répartition optimale de la puissance hydraulique de poussée et de levage

### Essieux

Essieux rigides avec réduction planétaire dans les moyeux de roue en avant. Essieux pendulaire en arrière. Blocage du différentiel à 100 % dans essieux en avant et arrière, peut être mis en circuit électriquement.

### Freins

**Frein de service:** frein à disques multiples à bain d'huile agissant sur les quatre roues. Fonction de freinage supplémentaire agissant sur les quatre roues par la pédale d'approche lente et la transmission hydrostatique.

**Frein de stationnement:** frein négatif à accumulation agissant sur les quatre roues. Le frein à accumulation est automatiquement activé lorsque le moteur s'arrête.

### Direction

- Direction articulée centrale, entièrement hydraulique. Roues avant et arrière tournent toujours dans une trace. Braquage de direction de chaque côté 40°, mouvement pendulaire ±10° dans l'arrière-train
- Pression d'hydraulique de direction: 175 bar
- Propriété de braquage en cas d'urgence

### Installation hydraulique

- Pompe à engrenage pour l'hydraulique de chargement et de direction
- Soupape de priorité (de direction) favorisant la direction
- Frein de descente dépendant de la charge
- 3<sup>ème</sup> section hydraulique en série
- Hydraulique de chargement commandée hydrauliquement par commande pilote et actionnée par Joystick ATLAS (position flottante incluse)
- Pression hydraulique: 230 bar  
 Refoulement de la pompe: 61,5 l/min

### Dispositif de chargement

- Châssis de benne robuste pivotante de 180°. Cinématique parallèle. Arrêt de pivoter en cas de danger de détruire les pneus. Surveillance par détecteurs
- Changeur rapide hydraulique
- Actionnement de toutes les fonctions par Joystick ATLAS
- Mouvement parallèle lors de l'utilisation des fourches à palettes
- Retour automatique de la benne en position de fouille
- Verrouillage selon le code de la route allemand pour marche sur route  
 Leve 5,6 s  
 Abaisser 4,3 s  
 Basculer 1,2 s

### Équipement en série

- Rétroviseurs extérieurs escamotables
- Lunette arrière chauffée
- Accès libre des deux côtés
- Système diagnostique Atlas (ADS)
- Joystick avec roue à molette
- Indicateur des gammes de vitesses, marche en avant et arrière
- Eclairage selon StVZO (régulation allemande)
- Siège du conducteur réglable dont l'accoudoir droit est ajustable
- Chauffage par huile de moteur avec échangeur de chaleur et soufflerie à 4 vitesses
- Ventilation du pare-brise réglable
- Cabine ROPS, anti-sonique
- Lave-glaces à l'avant et à l'arrière
- Pare-soleil, plafonnier, patère, espace de rangement
- Colonne de direction réglable en continu
- Vitres panorama teintées protégeant de la chaleur
- Indicateurs pour pression d'huile, chaleur du moteur, température d'huile hydraulique, niveau de charge de la batterie, frein de stationnement, filtre à air
- Tableau de bord central avec indicateurs pour préchauffage, température du moteur, niveau du réservoir, compteur d'heures de marche

### Options

- 4<sup>ème</sup> section, avant ou arrière
- Dispositif d'amortissement
- Installation d'aller lentement

- Version grande vitesse
- Dispositif de levage allongé
- Raccordement pour marteau hydraulique
- Manette d'accélérateur
- Clapets de sécurité
- Robinet de batterie
- Anticorrosif
- Vernissages et huiles spéciales
- Séparateur à cyclone
- Attelage de remorque
- Sièges chauffés à suspension pneumatique
- Climatiseur, chauffage auxiliaire, cabine de confort, version cabine canopy
- Strapontin
- Radio
- Gyrophare
- Portes avec fenêtres coulissantes
- Système antivol codé
- Préchauffage d'huile 220V

Options supplémentaires sur demande

### Pneus

**Standard:** 16/70 R-20 MPT 14 PR – Pneus polyvalents pour engins de terrassement, bonne traction, auto-nettoyage et bonne stabilité

Autres pneus disponibles sur demande

### Charges en œuvre

Diesel:	80 l
Huile hydraulique:	75 l
Huile du moteur:	11 l
Essieu avant:	4,5 l
Essieu arrière:	4,2 l
Boîte de vitesses:	2,5 l

### Caractéristiques d'exploitation

Capacité de la pelle selon SAE	0,8 m <sup>3</sup>
Écartement des roues	1520 mm
Rayon de braquage, extérieur	4226 mm
Puissance d'arrachement	4000 daN
Poussée	4312 daN
Charge de basculement, tendue	3515 kg
Charge de basculement, fléchiée*	3100 kg
Puissance de levage au sol	3900 daN
Poids de service	6000 kg

Caractéristiques d'exploitation avec fourches à palettes (écart de charge 500 mm)\*:

Charge de basculement statique, fléchiée et tendue:	2413 kg
Puissance de levage	2710 daN
Charge utile sur terrain plan 80%**	1930 kg
Charge utile sur terrain accidenté 60%**	1448 kg

\* Le déplacement de charges ne doit se faire qu'à proximité du sol.

\*\* Selon ISO 8313 et EN 474-3.

\*\*\* Selon ISO 14396, EU RL97/68/EC.

### Poids spécifiques

Matériaux	Poids (t/m <sup>3</sup> )
-----------	---------------------------

### Construction

Béton	1,9
Sol (sec)	1,5
Sol (mouillé)	2,0
Roc (brisé)	2,4
Granit	1,8
Pierre à chaux	1,6
Cailloux (secs)	1,9
Cailloux (mouillés)	2,1
Terre glaise	1,7
Mortier	2,2
Sable (sec)	1,9
Sable (mouillés)	2,1
Grès	2,4
Schiste	2,2
Bourbe	2,1
Pierres concassées	1,5
Sel	1,3
Argile	1,6
Ciment	1,7
Brique (empilée)	1,8

### Industrie

Cendre	0,7
Lignite (brique)	0,8
Fer	7,8
Minerai de fer	2,3
Verre (brisé)	1,9
Coke	0,4
Bois	0,8
Charbon	1,2
Papier	0,9
Scories (sable)	1,0
Scories	2,7

### Horticulture, agriculture

Fruits (betteraves, etc.)	0,7
Céréales	0,6
Foin	0,3
Potasse	1,1
Compost	1,0
Farine	0,5
Marne (mouillée)	2,3
Tourbe (mouillée)	1,1
Tourbe (sèche)	0,4
Engrais	1,0

## Caractéristiques techniques avec godet standard.

AR 75	
A	5400
B	2790
C	4015
C <sub>1</sub>	3210
C <sub>2</sub>	2550
D	80
E	610
F	500
G	2000
H	1950
I	1970
J	510
K	250
R	1772
R <sub>1</sub>	3761
Dimensions en mm	
α	40°

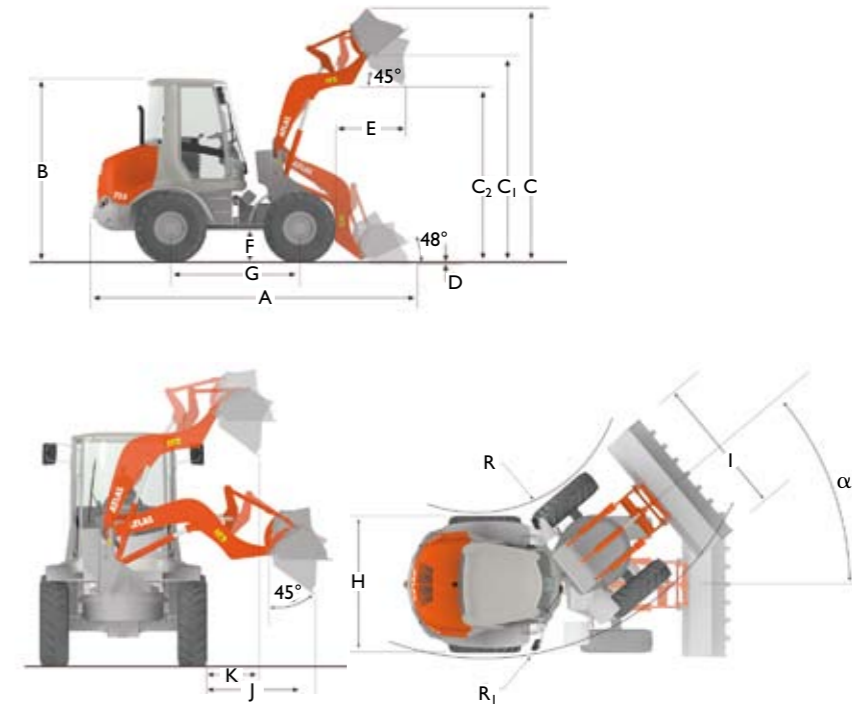

## Caractéristiques techniques avec fourches à palettes.

AR 75	
A	5820
B	2790
C	3465
C <sub>1</sub>	3035
C <sub>2</sub>	1375
D	50
E	510
E <sub>1</sub>	1350
E <sub>2</sub>	900
F	500
G	2000
H	1950
I	1030
L	1010
M	750
R	1772
R <sub>1</sub>	3761
Dimensions en m	
α	40°

