

ATLAS Teamwork: ATLAS Teamwork:

AR 35/35 Super



Poids de service 2500 kg / 2875 kg
 Puissance 24,6 kW (33,5 CV) / 29,4 kW (40 CV)
 Capacité 0,34 m³ / 0,40 m³

AR 40



Poids de service 3300 kg
 Puissance 29,4 kW (40 CV)
 Capacité 0,50 m³

AR 50



Poids de service 3950 kg
 Puissance 42 kW (57 CV)
 Capacité 0,70 m³

AR 60



Poids de service 4650 kg
 Puissance 47,5 kW (65 CV)
 Capacité 0,85 m³

AR 65 Super



Poids de service 4800 kg
 Puissance 51,3 kW (70 CV)
 Capacité 0,80 - 1,00 m³

AR 75



Poids de service 5600 kg
 Puissance 55 kW (75 CV)
 Capacité 1,00 m³

AR 75 S



Poids de service 6000 kg
 Puissance 55 kW (75 CV)
 Capacité 0,80 m³

AR 80



Poids de service 5750 kg
 Puissance 59,3 kW (81 CV)
 Capacité 1,00 m³

AR 85



Poids de service 6700 kg
 Puissance 71,2 kW (97 CV)
 Capacité 1,30 m³

AR 95/95 Super



Poids de service 7900 kg / 8100 kg
 Puissance 74,9 kW (102 CV) / 92 kW (125 CV)
 Capacité 1,40 - 1,60 m³

Données sans engagement. Sous réserve de modifications de construction.

ATLAS
WEYHAUSEN

ATLASWEYHAUSEN GmbH
 Maschinenfabrik
 Visbeker Straße 35
 D-27793 Wildeshausen
 Téléphone +49 (0)44 31/981-0
 Télécopie +49 (0)44 31/981-225
 www.radlader.com

01/2010

AR 35



- Jardinage, secteur agricole, des chantiers étroits
- Poids de service: 2500 kg
- Puissance: 24,6 kW

ATLAS
WEYHAUSEN

FICHE TECHNIQUE AR 35

Moteur

Marque: moteur diesel Perkins 403D-15
 Refroidissement: eau
 Puissance^{nom}: 24,6 kW (33,5 CV) à 2800 min⁻¹
 Couple de rotation maximal: 96 Nm à 1800 min⁻¹
 Cylindrée: 1496 cm³
 Nombre de cylindres: 3 en ligne
 Installation électrique:
 Tension de service: 12 V
 Batterie: 12 V/66 Ah
 Génératrice à courant triphasé: 14 V/65 A
 Démarreur: 12 V/2,0 kW

Entraînement de roulement

- Propulsion hydrostatique avec coupure de pression et circuit fermé faisant effet pour toutes les roues
- Gamme de vitesse valables pour les pneus standard:
Vitesse de travail 0–6,5 km/h
Vitesse de route 0–20 km/h
- 1^{ère} et 2^{ème} vitesses hydrauliques embrayables sous charge, ainsi que marche avant/arrière
- Commande de marche avant/arrière et des gammes de vitesse par un seul levier (Joystick ATLAS)
- Entraînement par l'accélérateur et la pédale extra lente pour une répartition optimale de la puissance hydraulique de poussée et de levage

Essieux

Essieux rigides avec réduction planétaire dans les moyeux de roue, blocage automatique du différentiel à 45 % dans l'essieu avant.

Freins

Frein de service: frein à tambour sur l'essieu avant agissant sur les quatre roues par l'intermédiaire d'un cardan. Fonction de freinage supplémentaire agissant sur les quatre roues par la pédale d'approche lente et la transmission hydrostatique.

Frein de stationnement: frein à tambour commandé par câble agissant sur les quatre roues et avec coupure de la transmission.

Direction

- Direction articulée centrale, entièrement hydraulique. Roues avant et arrière tournent toujours dans une trace. Braquage de direction de chaque côté 40°, mouvement pendulaire ±12° dans l'arrière-train
- Pression d'hydraulique de direction: 145 bar
- Propriété de braquage en cas d'urgence

Installation hydraulique

- Pompe à engrenage pour l'hydraulique de chargement et de direction
- Soupape de priorité privilégie la direction
- 3^{ème} section hydraulique en série
- Hydraulique de chargement commandée mécaniquement par commande pilote et actionnée par Joystick ATLAS (position flottante incluse)
- Pression hydraulique: 230 bar Re-foulement de la pompe: 31 l/min

Dispositif de chargement

- Châssis de benne robuste à cinématique Z avec une force d'arrachement élevée
- Changeur rapide hydraulique
- Actionnement de toutes les fonctions par Joystick ATLAS
- Mouvement parallèle lors de l'utilisation des fourches à palettes
- Retour automatique de la benne en position de fouille
- Verrouillage selon code de la route allemand pour marche sur route

Lever	5 s
Abaïsser	3,5 s
Basculer	1 s

Équipement en série

- Cabine avec arceau d'acier ROPS
- Commande à un seul levier (ATLAS Joystick)
- Indicateur de gamme de vitesses, marche en avant et arrière
- Eclairage selon StVZO (régulation allemande)
- Siège du conducteur réglable
- Indicateurs pour pression d'huile, chaleur du moteur, température d'huile hydraulique, niveau de charge de la batterie, frein de stationnement, filtre à air
- Tableau de bord central avec indicateurs pour préchauffage, température du moteur, niveau du réservoir, compteur d'heures de marche

Options

- 4^{ème} section, avant ou arrière
- Robinet de batterie
- Vernissages et huiles spéciales
- Séparateur à cyclone
- Attelage de remorque
- Chauffage par eau de moteur avec échangeur de chaleur et soufflerie à 3 vitesses
- Ventilation du pare-brise réglable
- Cabine ROPS, anti-sonique
- Lave-glaces à l'avant et à l'arrière
- Pare-soleil, plafonnier, patère, espace de rangement
- Vitres panorama teintées protégeant de la chaleur
- Système antivol codé
- Radio
- Gyrophare

Options supplémentaires sur demande

Pneus

Standard:
10.0/75 – 15.3 MPT – Pneus polyvalents pour sable et gravier, forêts, routes et chemins

Pneus spéciaux:
11.5/80 – 15.3 MPT – Pneus polyvalents pour sable et gravier, forêts, routes et chemins
12 – 16.5 MT – Pneus d'engins de chantier pour sols mous, asphalte, routes, horticulture-paysagisme
31 X 15.5 – 15E – Pneus polyvalents pour engins de terrassement, endommagent très peu le sol
15.5/55 R18 – Pneus polyvalents pour engins de terrassement, endommagent très peu le sol, pour horticulture-paysagisme

Autres pneus disponibles sur demande.

Charges en œuvre

Diesel:	58 l
Huile hydraulique:	28 l
Huile du moteur:	3 l
Essieu avant:	4 l
Essieu arrière:	3,5 l
Boîte de vitesses:	0,65 l
Liquide de refroidissement:	6 l

Caractéristiques d'exploitation

Capacité de la pelle selon SAE:	0,34 m ³
Écartement des roues:	1070 mm
Rayon de braquage, extérieur:	3242 mm
Puissance d'arrachement:	2430 daN
Poussée:	2300 daN
Charge de basculement, tendue:	1737 kg
Charge de basculement, fléchie:	1535 kg
Puissance de levage au sol:	2100 daN
Poids de service:	2500 kg

Caractéristiques d'exploitation avec fourches à palettes (écart de charge 500 mm):
 Charge de basculement statique, fléchie et tendue: 1114 kg
 Puissance de levage: 1600 daN
 Charge utile sur terrain plan 80%*: 892 kg
 Charge utile sur terrain accidenté 60%*: 669 kg

* Le déplacement de charges ne doit se faire qu'à proximité du sol.

** Selon ISO 8313 et EN 474-3.

*** Selon ISO 14396, EU RL97/68/EC.

Poids spécifiques

Matériaux	Poids (t/m ³)
-----------	---------------------------

Construction

Béton	1,9
Sol (sec)	1,5
Sol (mouillé)	2,0
Roc (brisé)	2,4
Granit	1,8
Pierre à chaux	1,6
Cailloux (secs)	1,9
Cailloux (mouillés)	2,1
Terre glaise	1,7
Mortier	2,2
Sable (sec)	1,9
Sable (mouillé)	2,1
Grès	2,4
Schiste	2,2
Bourbe	2,1
Pierres concassées	1,5
Sel	1,3
Argile	1,6
Ciment	1,7
Brique (empilée)	1,8

Industrie

Cendre	0,7
Lignite (briquelette)	0,8
Fer	7,8
Minerai de fer	2,3
Verre (brisé)	1,9
Coke	0,4
Bois	0,8
Charbon	1,2
Papier	0,9
Scories (sable)	1,0
Scories	2,7

Horticulture, agriculture

Fruits (betteraves, etc.)	0,7
Céréales	0,6
Foin	0,3
Potasse	1,1
Compost	1,0
Farine	0,5
Marne (mouillée)	2,3
Tourbe (mouillée)	1,1
Tourbe (sèche)	0,4
Engrais	1,0

Caractéristiques techniques avec godet standard.

AR 35

A	4240
B ₁	1605
B ₂	2340
B ₃	2270
C	3340
C ₁	2800
C ₂	2300
D	55
E	595
F	350
G	1580
H	1350
I	1350
R	1495
R ₁	2872

All specifications in mm

α	40°
---	-----

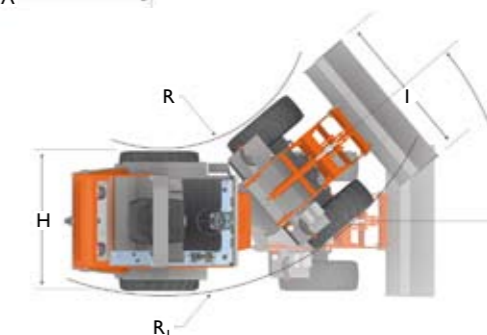
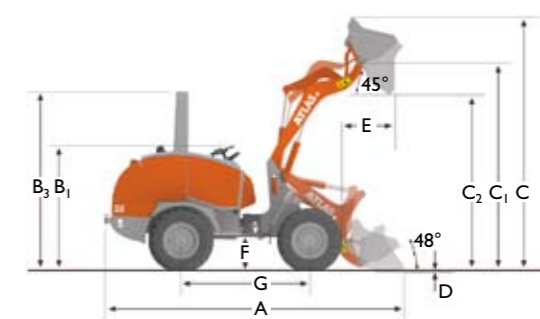

Dimensions avec cabine ROPS

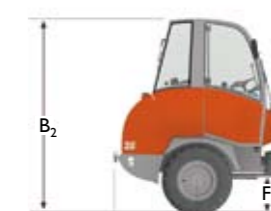

Caractéristiques techniques avec fourches à palettes.

AR 35

A	4730
B ₁	1605
B ₂	2340
B ₃	2270
C	3010
C ₁	2550
C ₂	1130
D	145
E	300
E ₁	1010
E ₂	680
F	350
G	1580
H	1350
I	1030
R	1495
R ₁	2872

All specifications in mm

α	40°
---	-----

