



SV08-1

Micro graafmachine



SV08-1

Gebuiksklaar gewicht: 1065 kg

Opbreekkracht aan lepelsteel: 650 kgf

Opbreekkracht aan bak: 1100 kgf

Yanmar, specialist e in de microgra a



Micro graafmachine



t en Marktleider a afmachines



SV08-1



ine

R.



Compactheid

Yanmar, specialist e de microgra a

Variabel chassis in de breedte en de hoogte

- De SV08-1 past zich aan de beschikbare ruimte aan, dankzij het variabele chassis van 680 mm tot 840 mm.
- Aan beide zijde is de hoogte eveneens apart af te stellen.



Gesloten chassis om eenvoudig toegang te krijgen tot smalle ruimtes.



Open chassis voor een grotere stabiliteit.

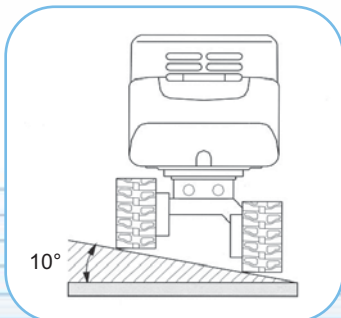

Het is mogelijk te werken op hellingen langs het trottoir, terwijl een optimale positie behouden wordt.

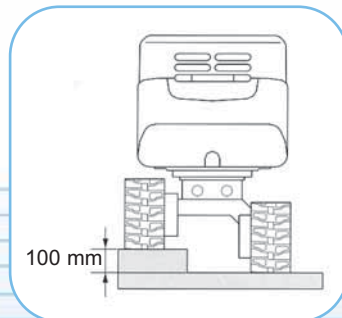

Zeer compacte afmetingen

- Draaicirkel voor met uitzwaaiende giek: 950 mm.
- Zeer kleine draaistraal achter: 725 mm.
- Uit te klappen verbreding op het dozerblad.
- Voor hun montage en de Montage is geen gereedschap nodig.
- Draagrollen met dubbele geleiding voor een grotere stabiliteit. Weinig slijtage van de rupsen.



Micro graafmachine



Best en Marktleider in a afmachines



Uitstekende prestaties

Werkuitrusting

- Extra enkel en dubbelwerkende hydraulische functie.
- Borgvoorziening voor het pedaal bij gebruik van een hand bediende hydraulische hamer.
- Beveiliging op de cilinderstang van de giek.
- Perfecte bescherming van de flexibele slangen en het leidingwerk van de arm- en bakcilinder.



Beveiliging op de cilinderstang van de giek.



SV08-1

Nieuwe generatie Yanmar motor TE, schoon en geluidarm

- Voldoet aan de Europese richtlijn 97/68/EG en de Amerikaanse EPA-normen nr 2.
- Langzaam toerental voor een langere levensduur.
- Luchtfilter met grote inhoud.
- Accu met lange levensduur.
- Geluidloos.



Totale breedte van de machine beperkt tot 730 mm.

AMMANN
YANMAR

en Marktleider in afmachines



SV08-1



Totale breedte van de machine beperkt tot 730 mm.



Comfortabel en veilig

Ergonomische bestuurdersplaats

- Aparte pedalen voor het 3e circuit en het draaien van de giek.
- De twee pedalen kunnen ingeklapt worden, zodat de operator meervoetruimte heeft.
- Compleet dashboard met geluidssignaal voor het melden van storingen.
- Toegang mogelijk aan beide zijden van de machine.

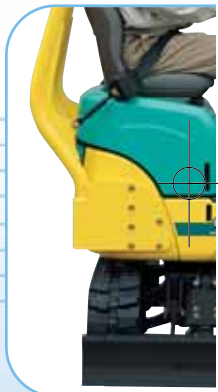
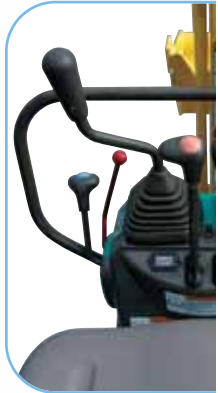

Betrouwbaarheid

Totale bescherming

- Uitgang van de slangen in het midden van het chassis, zodat torsie niet mogelijk is.
- De slangen worden beschermd door anti schuurkokers.
- De toevoerslangen van de verplaatsingsmotoren worden beschermd door stevige stalen spiralen.



**AMMANN
YANMAR**

n veilig

Standaard ROPS-structuur

- ROPS-structuur (bescherming tegen omvallen) met veiligheidsgordel.
- Inklapbaar aan de achterzijde voor betere toegang tot lage ruimtes.
- Gemakkelijk te onderhouden en te controleren door een grote boomverbindings opening.



Veiligheid voor de machinist

- Hijsen aan één punt dankzij een haak aan de bovenzijde van de giek.
- Een veiligheidshendel die de 4 hoofdbedieningsorganen en de toegang tot de bestuurdersplaats vergrendelt.
- Borgbeugel op de console voor.
- Contragewicht dat het achterste gedeelte van de machine uitstekend beschermt.



heid en toegankelijkheid

Het gietijzeren bovenchassis uit één blok zorgt voor een uitstekende blijvende stabiliteit.



TECHNISCHE

Motor

Yanmar Diesel 2 cilinder 2TE67L-BV
 Vermogen (DIN 6270B) 7.7 kw/10.5 PK/2400 t/mn
 Cilinderinhoud 507 cm³
 Max. Koppel 31.5 N.m./1500 t/mn

Hydraulisch systeem

Capaciteit hydraulisch systeem 10.7 l
 Max. Druk 190 bar
 2 Tandwielpompen 2 x 9.8 l/mn

Werking

Rijsnelheid 2.0 km/u. Klimvermogen 30°
 Zwenksnelheid 9 t/mn Rupsbreedte 180 mm
 Opbrekkracht (lepelsteel / bak) 650/1100 kgf Vrije ruimte 130/230 mm
 Zwenken graafarm (L/R) 45°/90° Schild (Breedte x Hoogte) ... 680/840 x 180 mm
 Bodemdruk 0.29 kg/cm²



Diverse

Brandstoftank 10 l
 Koelsysteem 2 l
 Transportafmetingen (L x w x h) 2600 x 840 x 1550 mm
 Laag geluidsniveau (2000/14/EC & 2005/88/EC) 90 dBA



Opties

Speciale lakkleur
 Standaard bak
 Slotenbak
 Puinbak



PTO	Max. theoretische waarden	
	Druk	2400 t/mn
	0 ~ 190 bar	19.5 ~ 17.5 l/mn
	0 ~ 190 bar	19.5 ~ 17.5 l/mn

• Het debiet vermindert als de druk verhoogt.

GEGEVENS



Gebruiksklaar gewicht +2% :

1065 kg

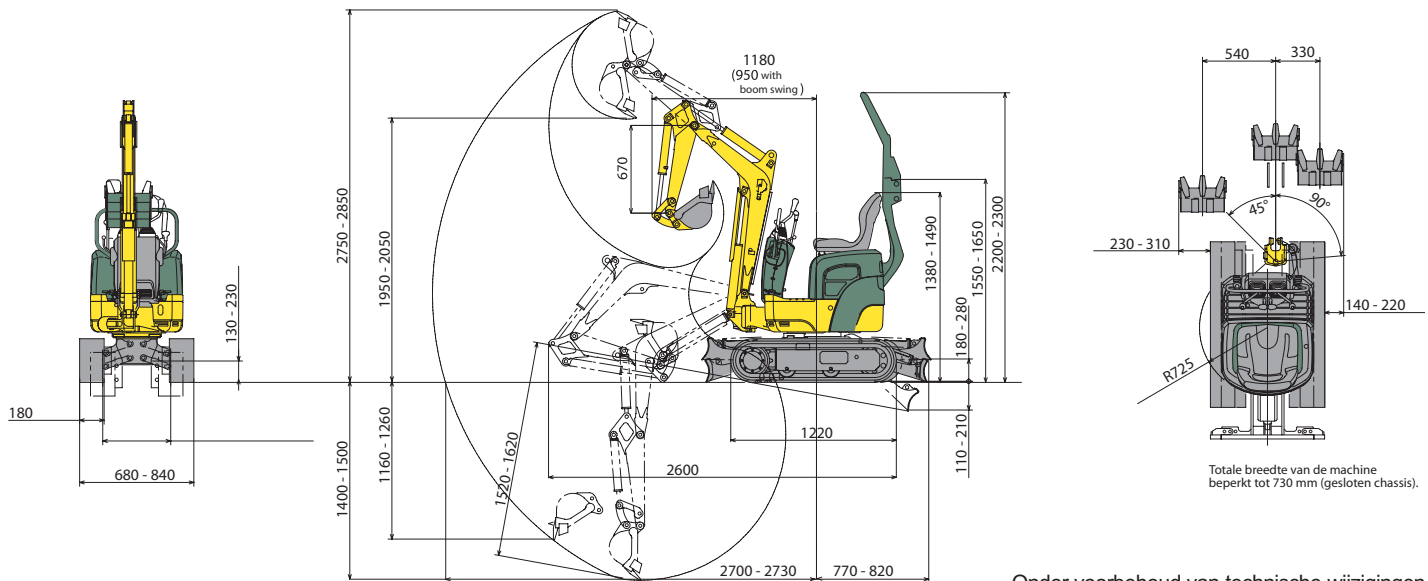

Onder voorbehoud van technische wijzigingen
Afmetingen in mm met Yanmar bak.

Schild neer

A	Maxi			2,0 m			1,5 m			Mini		
B	N	W		N	W		N	W		N	W	
2,0	100	140	*230	-	-	-	-	-	-	-	-	-
1,5	70	90	*230	80	110	*230	130	180	*250	-	-	-
1,0	60	80	*240	80	120	*280	130	170	*390	170	240	*550
0,5	60	80	*260	80	110	*320	120	170	*490	160	200	*650
0	70	90	*270	80	120	*340	130	170	*520	160	220	*670
-0,5	80	110	*280	90	120	*300	120	170	*460	240	300	*790
-1,0	140	200	*240	-	-	-	-	-	-	-	-	-

**Machine met ROPS,
rubberen rupsen,
bak van 16.5 kg (350 mm).**

- A : Afstand hart machine graafarm (m).
- B : Hoogte graafarm (m).
- C : Hefcapaciteit (kg).
- N : Gesloten chassis.
- W : Open chassis.

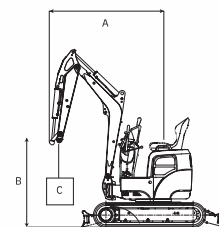

Gemeten over voorzijde



Gemeten over zijkant

Schild op

A	Maxi			2,0 m			1,5 m			Mini		
B	N	W		N	W		N	W		N	W	
2,0	90	140	170	-	-	-	-	-	-	-	-	-
1,5	70	100	130	80	120	160	130	190	*250	-	-	-
1,0	50	80	110	80	120	140	120	190	230	170	260	320
0,5	50	80	110	70	110	110	120	180	230	150	220	290
0	60	90	120	70	120	150	110	170	220	140	220	290
-0,5	70	110	150	70	110	150	110	170	240	190	310	430
-1,0	120	190	*240	-	-	-	-	-	-	-	-	-

De gegevens in de tabel zijn de hefcapaciteitswaarden volgens de ISO 10567 norm. Zijstemmen overeen met 75% van de statische heflast voor het kipmoment of met 87% van de hydraulische hefkracht.
De met * gemarkeerde waarden zijn door de hydrauliekprestatie begrensd.



AMMANN-YANMAR SAS

25, rue de la Tambourine - F-52100 SAINT DIZIER

sales@ammann-yanmar.fr

www.ammann-yanmar.com



Versus Studio - Niet-bindende foto's - Gedrukt in Frankrijk - Ammann-Yanmar behoudt zich het recht voor de informatie in deze catalogus zonder voorafgaande waarschuwing te wijzigen - Richt u voor aanvullende inlichtingen tot uw erkende Ammann-Yanmar-wederverkoper.