



AMMANN-YANMAR SAS

25, rue de la Tambourine - F-52100 SAINT DIZIER

sales@ammann-yanmar.fr

www.ammann-yanmar.com

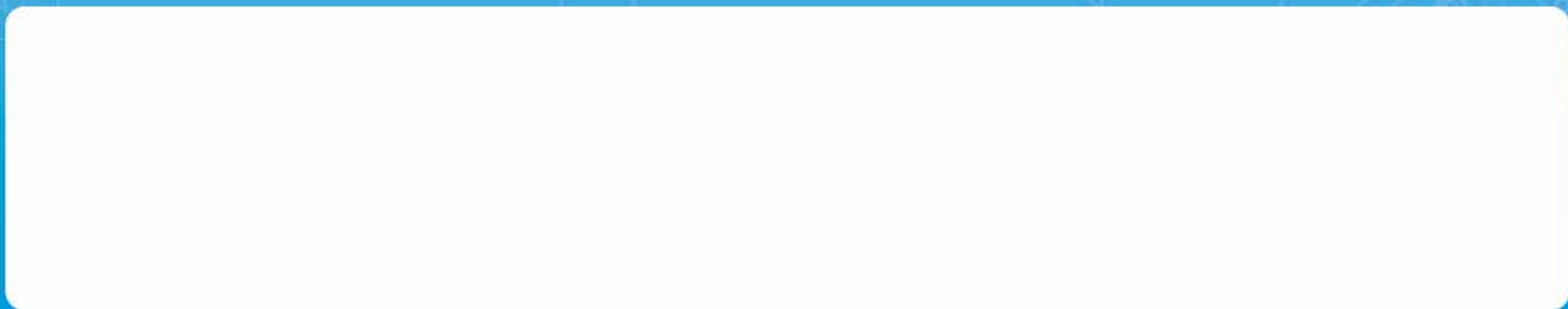

Versus Studio - Photos non contractuelles - Imprimé en France - Ammann-Yanmar se réserve le droit de modifier les informations de ce catalogue sans préavis - Pour tout complément d'information, veuillez vous adresser à votre distributeur agréé Ammann-Yanmar.



C50R-3

2800
2400

4650
4800

Carrier



YANMAR

C50R-3

Poids : 5125/5575 kg

Charge utile : 3800/3500 kg

Capacité benne : 2,3/2,1 m³

Carrier Yanmar C sur tout typ



Carrier



YANMAR

CSOR-3, performant sur tout terrain



CSOR-3



Performances de travail

Carrier Yanmar
performances
tout type de terrain

Puissance et productivité

- Robustesse du châssis :
 - larges chenilles caoutchouc avec tension automatique renforcées d'inserts en acier ;
 - galets porteurs montés deux par deux avec mouvements pendulaires ;
 - traction parfaite sur les sols difficiles.
- Puissance du moteur Yanmar TNV (conforme à la directive européenne 97/68/CE).
- Avantages par rapport à un camion traditionnel :
 - centre de gravité bas : sécurité de travail ;
 - compacité (travail en tunnel) et petit rayon de braquage ;
 - pression au sol réduite grâce aux chenilles caoutchouc et à la bonne répartition des masses : pas de dégradation des terrains ;
 - poste de conduite réversible : conduite possible dans les sens de la charge lors du franchissement d'obstacles.



Galets tandem avec mouvement pendulaire



Polyvalence

- Le carrier C50R-3 est disponible :
 - avec benne rectangulaire et déchargement arrière ;
 - avec benne rotative pour déchargement sur 180°.
- Utilisation idéale sur tout type de terrain :
 - sable ;
 - sols meubles et marécageux ;
 - terrains à fortes pentes.

Transmission hydrostatique

- Transmission à régulation de couple adaptant la vitesse quel que soit l'effort demandé sans chute de régime du moteur : aucun risque de caler même en forte pente.
- Commande de translation par servo-commande à leviers : manoeuvres très précises.
- Inversion rapide et souple du sens de marche.
- Changement de vitesse automatique.
- Limiteur de vitesse pour opérer en sécurité lors de manoeuvres délicates.

Carrier



Yanmar C50R-3, adapté sur de terrain



Confort et sécurité

Ergonomie du poste de conduite

- Position haute avec une vue panoramique sur la zone de travail.
- Poste de conduite réversible, évitant un pivotement complet du carrier :
 - productivité accrue ;
 - réduction de la dégradation des sols.
- Large espace pour les pieds.
- Commandes accessibles et simples d'utilisation.



C50R-3

Sécurité optimale

- Cabine répondant aux normes de sécurité ROPS et FOPS niveau 1.
- Siège avec ceinture de sécurité.
- Le levier de sécurité en position haute bloque la translation.
- Un dispositif acoustique signale la conduite côté benne.
- Frein de parking automatique agissant quand les leviers de translation sont en position neutre : sûreté de stationnement en pente. Réduction du risque de déclenchement involontaire du frein.



Visibilité parfaite

- Pare-brise amovible.
- Visibilité latérale : pas d'angle mort sur le côté avant droit.

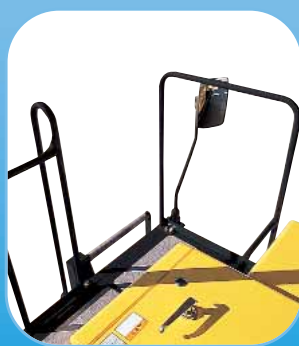



Fiabilité et accessibilité



Déversement

- Angle de déversement important (65°).
- Garde au sol importante de la benne (670 mm).
- Avantages :
 - déchargement en toute sécurité ;
 - déchargement en une seule fois.



Benne rotative en option

- Principe : benne disposée sur un châssis rotatif pour un déversement latéral sur 180°.
- Efficacité et sûreté de travail :
 - déchargement progressif le long d'une tranchée ;
 - déport latéral réduit à 845 mm : déversement au plus près d'une fouille en toute stabilité.

Maintenance aisée

- Disposition judicieuse des trappes de visites pour un accès aisé :
 - aux organes moteurs et aux points de contrôle journaliers (eau, huile moteur, courroie ventilateur et filtre d'huile hydraulique) par l'ouverture d'un capot sur la plate-forme ;
 - au filtre à air et filtre à carburant par l'ouverture d'un capot latéral ;
 - à la batterie par l'ouverture d'une trappe sur la plate-forme.



Accessoires multiples*

- Le C50R-3 peut être équipé (en option) d'une pompe auxiliaire permettant le montage de divers accessoires (foreuses, grues, treuils, groupes électrogènes, etc.).

* non disponibles chez Ammann-Yanmar.

CARACTERISTIQUES TECHNIQUES

Poids de service : 5125 kg

Charge utile : 3800 kg

C50R-3 benne standard - déversement arrière 1 côté

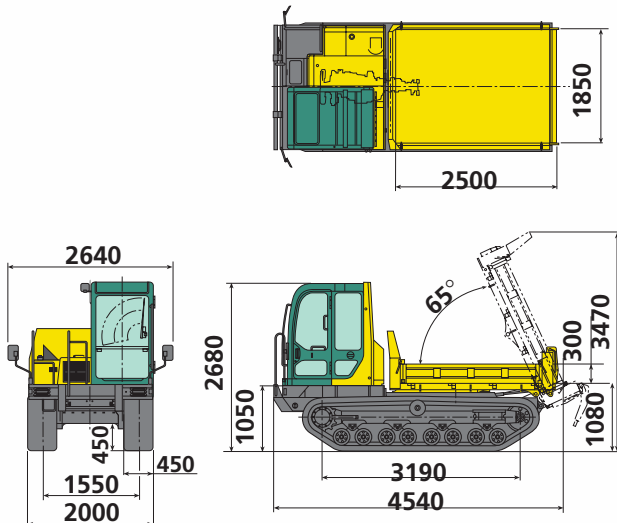

Poids de service : 5575 kg

Charge utile : 3500 kg

C50R-3 benne rotative - déversement sur 180°

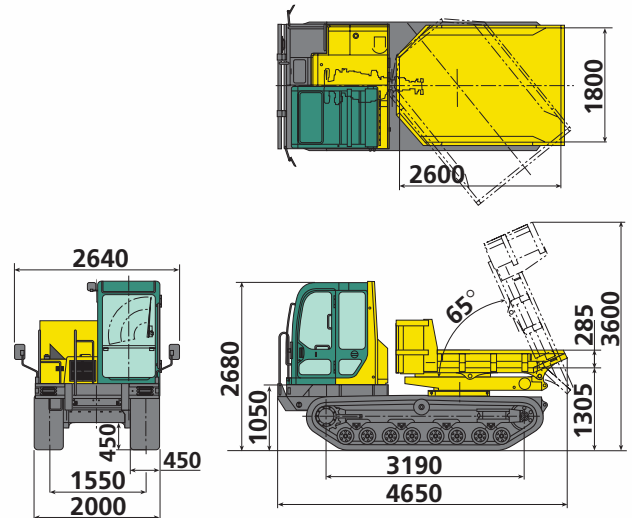

Moteur

Yanmar Diesel 4 cylindres 4TNV106-NTB1
 Puissance 67,7 kw/92 CV/2500 t/mn
 Cylindrée 4412 cm³
 Couple maximum 309,9 N.m./1600 t/mn

Performances

	C50R-3 benne standard	C50R-3 benne rotative
Angle de renversement de la benne	65°	65°
Dimensions de la benne (L x l x h)	2500 x 1850 x 300 mm	2600 x 1800 x 285 mm
Système de basculement	1 côté (arrière)	possible sur 180°
Capacité de la benne (arasé/avec dôme)	1,4/2,3 m ³	1,2/2,1 m ³
Garde au sol benne relevée	670 mm	890 mm
Vitesse de translation (avant/arrière)	10 km/h	10 km/h

Châssis inférieur

	C50R-3 benne standard	C50R-3 benne rotative
Largeur des chenilles	450 mm	450 mm
Garde au sol	450 mm	450 mm
Pression au sol (à vide/en charge)	0,17/0,31 kg/cm ²	0,19/0,31 kg/cm ²

Divers

Système hydraulique 1 pompe à engrenages
 Réservoir hydraulique 35 l
 Réservoir à carburant 95 l
 Pression acoustique LwA (2000/14/CE & 2005/88/CE) 102 dBA